

# SKORSTENSRÖR



## NSP Anslutningsatts

Används för att ansluta en spisinsats, som monterats i öppen spis till röckanal.

Den flexibla konstruktionen, med förmonterad anslutningshylsa och övergångskona, gör det enkelt att förskjuta centrumlinjen utan större ingrepp i spisen och utan risk för läckor.

NSP Anslutningsatts är patenterad och har funnits i Sverige sedan 1983.

## Metodbeskrivning

Anslutningen dimensioneras efter spisinsatsens behov och beställs antingen i standardutförande, se nedan, eller i exakt den längd som behövs. Insatsen monteras så att fullgod rensbarhet uppnås. Vid tvivel, kontakta lokal skorstensfejarmästare.

## Produktbeskrivning

Anslutningen består av ett cirkulärt böjbart rör i syrafast rostfritt stål (AISI 316). I toppen har röret en påmonterad kona med kvadratiska spännplåtar och i botten en cirkulär övergångshylsa. Materialgaranti 12 månader. NSP Anslutningsatts är typgodkänd och P-märkt av SP enligt relevanta krav i 2§ BVL samt BFS 1993:57, BBR 1999, BFS 1998:38 och prEN 1856-2. Typgodkännande (bevis 205612). P-märkning (certifikat 205611).

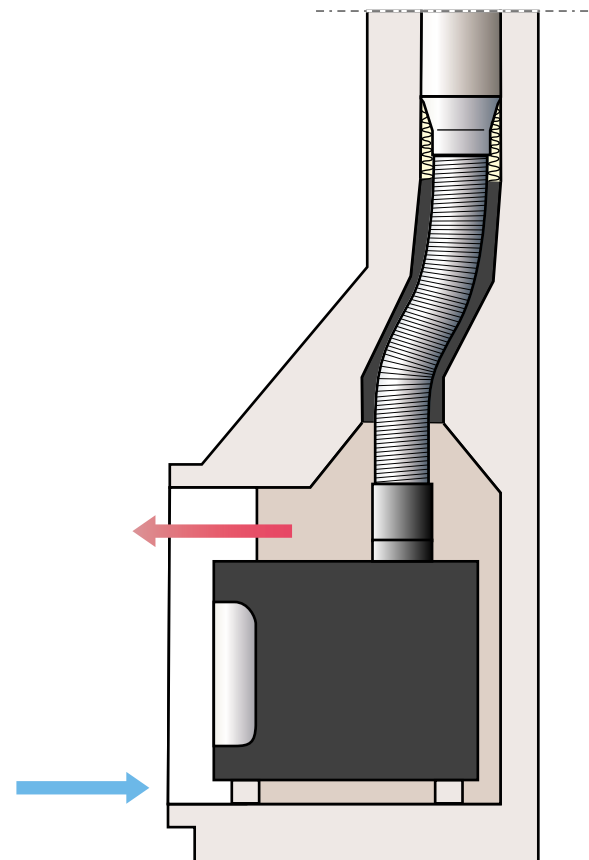

## Teknisk beskrivning

Max drifttemp.:	600°C	Anslutning Id:	135 eller 160 mm
Smältpunkt:	1.600°C	Toppkona Yd:	min. 150x150, max 300x300 mm
		Centrumförskjutning:	ca 200 mm eller en centrumplacerad böj på ca 45°
<b>Standardutförande</b>			
Längd:	900 mm	Vikt:	ca 2,5-3 kg

### Monteringsvägledning

Innan du börjar göra ingrepp i ditt murverk, kontakta din skorstensfejarmästare för att få råd och anvisningar beträffande skorstenen i din fastighet.

A. Mät ut längden från spisinsatsens anslutningskrage till den plats där konan kommer att sitta. Tänk på att konan inte får sitta för nära spisens spjäll. Då kan sotarens lod fastna mellan spjäll och kona.

B. Mät rökkanalen där konan skall sitta.

C. Klipp konans spänningar så att de blir cirka 1 cm större än kanalens area.

D. För upp anslutningsröret, med spänningarna böjda neråt, cirka 10 cm över konans plats och drag sedan neråt. Då kommer spänningarna att böjas uppåt.

E. Kontrollera att konan sitter stadigt och tätar acceptabelt mot kanalen.

F. Tryck upp mineralullsisoleringen så att det blir tätt runt konan.

G. Sätt spisinsatsen på plats.

H. Lägg en sträng pannkitt runt spisinsatsens anslutningskrage och dra anslutningsröret över kragen. Kontrollera att det blir tätt.

Vid leverans är anslutningsröret täckt av en tunn oljefilm. När du börjar elda kan oljefilmen orsaka viss blå-rök. Den försvinner efter några eldningar.

### Förslag till entreprenadbeskrivning

Anslutning av spisinsatser till rökkanaler i befintliga öppna spisar skall utföras med Nordiska Skorstensprodukters Anslutningssats. Installationen skall ske enligt typgodkännande nr 205612.

Installationen får utföras av fri entreprenör men tillgång till utbildad installatör fås genom Nordiska Skorstensprodukter AB, telefon 0521-65999, fax 0521-64630.



**Nordiska Skorstensprodukter AB.**  
Tel 0521-65 999. Fax 0521-64 630  
[www.nordiska-skorstensprodukter.se](http://www.nordiska-skorstensprodukter.se)

ISO 9002 certifierat

Återförsäljare/installatör